



Özellikler

- Tam otomatik kaynak makineleri sayesinde pürüzsüz ve kusursuz gövde bağlantısı sağlanır.
- Mekanik olmayan tipte bir montajdan dolayı gövdeden sızıntı meydana gelebilir.
- Tek gövde tasarımı sayesinde, vana performansını etkileyen yüksek sıcaklık farklılıklarından dolayı boru hattındaki gerilme ortadan kalkar.
- Farklı gövde uzunlukları ve uzatma milleri ile üretilebilir. Yeraltı tesisatına uygun.
- İlave ara parçalara ihtiyaç duymadan doğrudan pompaya monte edilebilir.
- Aktüatör ve dişli kutusu montajı için uygundur.
- Boru şekilli gövdesi sayesinde yalıtım kolaylığı.
- Tamamen açık veya tam kapalı konumda kullanılmak için uygundur.
- Daha düşük tork değerleriyle çalıştırılabilir.

Sıcaklık

- +200 °C

ÜRETİM STANDARTLARI

DN15 → DN300
PN 6-10-16-25-40

Tasarım	EN 1983
Bağlantı	EN 12627
Alından Alına	EN 12627
Markalama	EN 19
Testler	EN 12266-1
Boya	Endüstriyel Yaş Epoksi

Ürün Açıklaması

FAF1270 kaynaklı küresel vana, akış bölümü ile bir alt çap büyüklükteki bir deliğe sahip bir küre, kolun yardımıyla, 3 parçalı yüksek basınca dayanıklı çelik boruların kaynaklanmasıyla oluşturulan bir gövde içinde, çeyrek turlu (90 derece)) Teflon yataklar arasında, kürenin eksene paralel veya dik olması.

Versiyon

- Kol kumandalı standart versiyon
- Çeşitli küre, gövde boyu alternatifleri mevcuttur.
- Buşakle takımı ile
- Elektrikli aktüatör ile
- Dişli kutusu ile
- Özel siparişler için özel üretim

Uygulama Alanları

- Kızgın su
- Buhar
- Enerji santralleri
- Sanayi
- Asit ve alkalın özellikleri olmayan akışkanlar
- Oda kurulumu
- Jeotermal yeraltı dağıtım hatları
- Boru hatları
- Tanklar
- Sanayi

Not

Bu model kullanıcı tarafından bakım yapılamaz. Monte demonte edilemez. Bakım için lütfen fabrika ile temasa geçiniz

KAYNAKLI ÇELİK KÜRESEL VANA PN25

FAF1270

MALZEME SEÇİMİ

Gövde	1.0037 - ST47 Steel
Küre	1.4016- AISI 430 Paslanmaz Çelik 1.4301- AISI 304 Paslanmaz Çelik
Kumanda Mili	1.4021 - AISI 420 Paslanmaz Çelik 1.4301 - AISI 304 Paslanmaz Çelik 1.4401 - AISI 316 Paslanmaz Çelik
Sızdırmazlık Elemanı	PTFE

ÜRÜN MODEL KODLARI

FAF1270	KÜRESEL VANA - KAYNAKLI
FAF1280	KÜRESEL VANA - FLANŞLI
FAF1290	KÜRESEL VANA - DIŞLI

VANA TEST BASINCI (Bar)

MAKSİMUM ÇALIŞMA BASINCI	GÖVDE TESTİ	CONTA TESTİ
10	15	11
16	24	17,6
25	37,5	27,5

Vanaların % 100'ü FAF tesislerinde hidrostatik testlere tabi tutulur.

Not

- Doğru kullanım ve güvenlik önlemleri için lütfen kurulum ve kullanım talimatlarına uyunuz.

Teknik Detay, Çizim ve Ölçüler

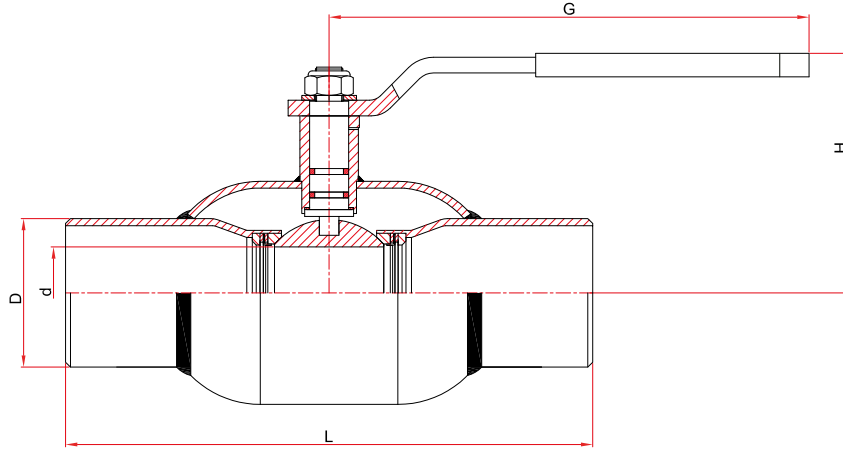

DN Ømm	ÖLÇÜLER					DEĞERLER				CİVATA ÖLÇÜLERİ	CİVATA / SOMUN ADET	SIKMA MOMENTİ Nm	ANAHTAR AĞZI (mm)
	D FAF 1270	L FAF 1270	H	G	d	KV m³/h	Tork Nm	Ağırlık kg					
								FAF 1270	FAF 1280				
15	21,3	230	63	170	10	6	7	0,6	1,8	M12X55	4X2	85	19
20	26,9	230	67	170	15	16	7	0,8	2,3	M12X60	4X2	85	19
25	33,7	230	73	180	19	30	7	1,1	3,6	M12X60	4X2	85	19
32	42,4	260	87	180	24	60	7	1,6	4,7	M16X65	4X2	205	24
40	48,3	260	100	165	30	110	7	2,1	5,7	M16X65	4X2	205	24
50	60,3	300	115	200	38	178	10	3,3	7,8	M16X70	4X2	205	24
65	76,1	300	123	225	47	300	12	4,5	11,2	M16X75	8X2	205	24
80	88,9	300	135	250	62	360	25	6	14,1	M16X80	8X2	205	24
100	114,3	325	143	300	76	590	45	9	21	M20X90	8X2	400	30
125	139,7	330	175	350	96	950	95	14	30,2	M24X90	8X2	691	36
150	165,1	350	195	420	119	1400	175	16,9	42,9	M24X100	8X2	691	36
200	219,1	400	225	420	142	2650	290	36,4	91,8	M24X100	12X2	691	36
250	273	530	350	**	190	5400	405	135	144	M27X110	12X2	1010	41
300	323,9	700	420	**	240	9200	575	185	245,4	M27X120	16X2	1010	41



Kullanım Talimatları

Teslimde Kontrol

1. Sevkiyatta olası bir hasar olup olmadığını kontrol edin, şartnamelere uygunluk, istenilen ürün tipi vb.
2. Tüm vanaları dikkatlice boşaltın - vanayı düşürmeyin - dişli, bay- pas veya kanca gibi diğer eklentileri kullanarak kaldırmayın.
3. Vana, düzgün çalıştığından emin olmak için açılmalı ve kapatılmalıdır. Ayrıca sipariş talimatına göre açma yönünü kontrol edin.
4. Teslimatta herhangi bir sorun varsa, hemen teslimat şirketine bildirilmelidir ve müşterinin kopyasında sürücü tarafından imzalanmış konşimentoya not edilmelidir.

Montaj Öncesi Bakım

1. Vana bağlantı parçalarının temizliğini kontrol edin.
2. Vana hasarlı olmamalıdır.
3. Vanayı açıp kapatın düzgün çalıştığından emin olun.
4. Montaj esnasında vanayı kapatın.
5. Vana döküm yüzeyini inceleyin.
6. Epoksi kaplama ve boşluk aralarını inceleyiniz.

Test

1. Hidrostatik sistem testi öncesinde vanaları geri doldurmayın. Boru hattı basınçlandırılırken vanaları açık bırakın. Flanş civataları dahil tüm vana bağlantılarının ve basınç içeren civataların sıkı olduğunu kontrol edin.
2. Vanalar anma basıncının 1,1 katında test edilebilir (ancak çalıştırılmaz).
3. Testten sonra, vana gövdesinde sıkışan basıncı hafifletmek için vanayı açık konuma getirin.

Depolama

1. Vanalar kısmen açık bir konumda saklanmalıdır.
2. Mümkünse, vanaları hava şartlarından uzak tutun.
3. Soğuk iklimlerde donmanın önlenmesi için vananın içi herhangi bir akışkandan arındırılmalıdır.
4. Vana gövdesi dışarıda depolandığında dikey konumda olmalı ve mümkün olduğunda vanalar su geçirmez bir örtü ile kaplanmalıdır.
5. Vananın tüm parçalarını daima koruyun.
6. Vanaları ozon ve hidrokarbonlardan (çözücüler, boyalar ve yağlar vb.) Koruyun.

Kurulum

1. Su hattını tamamen yıkayın.
2. Vanayı dikkatlice kullanın.
3. Boru uçlarını boru üreticilerinin talimatlarına uygun olarak hazırlayın.
4. Belirtilen bağlantıya uygun flanşları (flanşlı, mekanik mafsallı, kaynaklı, vb.) Kullanarak vanayı takın.
5. Su borusu, vana üzerindeki hat gerilimini önlemek için uygun şekilde desteklenmelidir.
6. Gömülü uygulamalarda, vana kutusunun vanaya baskı yükleri veya başka bir stres iletmediğinden emin olun.
7. Bir boru hattını yerine oturtmak için vana kullanmayın.
8. Herhangi bir vana / boru eklemeyi saptırmayın.
9. Dolgu esnasında dış epoksi kaplamayı koruyun.

Küresel Vana İle Bağlantılı Diğer Ürünler



3700
DİŞLİ KUTUSU



3770
ELEKTRİKLİ AKTÜATÖR



2300
WAFER ÇALPARA
ÇEKVALF



2350
ÇEKVALF DUAL



2500
Y-TİPİ PISLİK
TUTUCU



2250
FLANŞLI YAYLI ÇEKVALF



2270
ÇEKVALF ÇALPARA



5000
KAUÇUK KOMPANSATÖR