

Emniyet ventili seçerken aşağıdaki özelliklerin bilinmesi gerekir.

When choosing safety valves, below features should be known

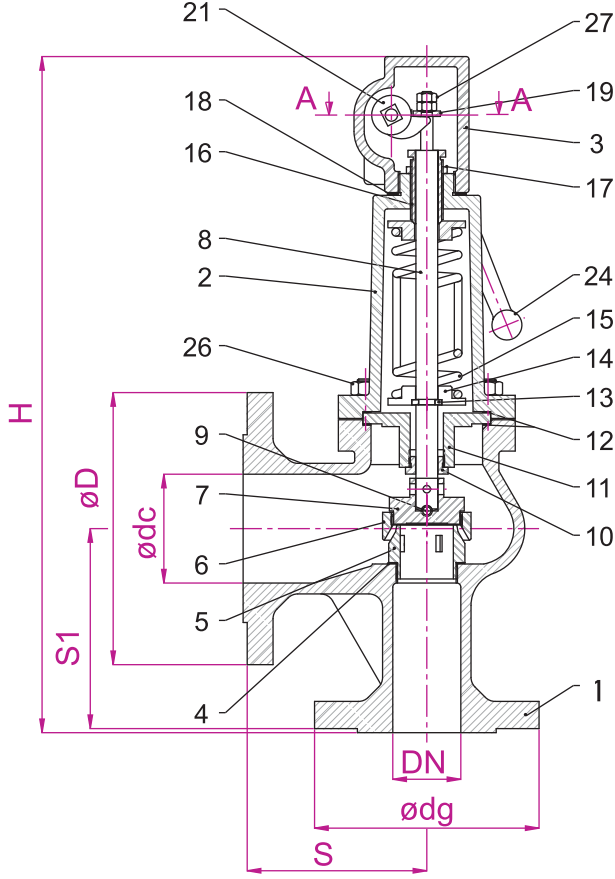

Emniyet ventilinin ilk açma(ayar) basıncı
Initial opening set pressure of safety valve

Kullanılan akışkanın cinsi
Type of the fluid

Akışkanın kapasitesi
Capacity of the fluid

Akışkanın sıcaklığı
Temperature of the fluid

Ventil çıkışındaki karşı basınç
Back pressure in the outlet of the valve

Emniyet ventili seçimi için tablolara bakınız.
For choice the safety valve see tables

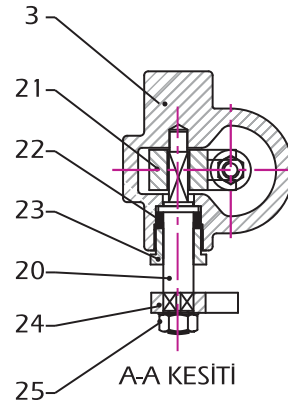
Boyutlar / Dimensions

PN 16							
DN	25	32	40	50	65	80	100
Size	1"	1 1/4"	1 1/2"	2"	2 1/2"	3"	4"
ødc	40	50	65	80	100	125	150
H	410	426	446	484	549	631	686
ødg	115	140	150	165	185	200	220
øD	150	165	185	200	220	250	285
S1	115	125	135	150	155	175	195
S	100	110	120	135	140	150	170
AĞIRLIK (kg) Weight	10	13	16.8	21.2	30	39.6	57

Parça Listesi / Part List

Poz No	Parça Adı Part Name	Malzeme Material
01	Gövde Body	Dökme Demir/Cast Iron EN-JL 1040 / GG 25
02	Kapak Bonnet	
03	Üst Kapak Bonnet	
04	Conta Gasket	Astbestsiz Conta/Asbestos Free
05	Sit Seat	Paslanmaz Çelik/Stainless Steel 1.4021 / 1.4057
06	Çarpma Diski Lifting	Paslanmaz Çelik/Stainless Steel 1.4021/1.4301 Dökme Demir/Cast Iron EN.JL 1040
07	Klape Disc	Paslanmaz Çelik/Stainless Steel 1.4021 / 1.4301
08	Mil Spindle	Paslanmaz Çelik/Stainless Steel 1.4021
09	Bilya Ball	Paslanmaz Çelik/Stainless Steel 1.4021 / 1.4301
10	Mil Alt Yatağı Spindle Bear	Prinç / Brass MS 58
11	Yatak Taşıyıcı Guide with Bushing	Dökme Demir/Cast Iron EN-JL 1040 / GG 25
12	Conta Gasket	Astbestsiz Conta/Asbestos Free
13	Ay Pulu Splint Ring	Çelik / Steel ST 37
14	Yay Tablası Lower Spring Plate	Çelik/Steel ST37 Dökme Demir/Cast Iron ENJL 1040
15	Yay Spring	Yay Çeliği/Spring Steel
16	Yay Ayar Vidası Adjusting Screw	Pirinç / Brass MS 58
17	Kontra Somun Lock Nut	Pirinç / Brass MS 58
18	Conta Gasket	Astbestsiz Conta/Asbestos Free
19	İtme Tablası Plate	Çelik / Steel ST 37
20	Blöf Mili Spindle	Çelik / Steel ST 37
21	Tırnak Fork	Çelik Döküm/Cast Steel GP240GH
22	Ring Ring	Saf Grafit/Pue Graphite
23	Blöf Mil Rekoru Spindle Guide	Çelik / Steel ST 37
24	Blöf Kolu Lever	Çelik Döküm/Cast Steel/GP 240 GH Çelik/Steel/ST 42
25	Somun Nut	TS 1026/2
26	Saplama&Somun Stud & Nut	TS 1026/2 CK 35
27	Somun Nut	TS 1026/2

Örnek Parça Tanımlama:
DN 50 Gövde
(701-01-050) (Kod no - DN)

Uygulamalar:
Buhar, gaz, basınçlı hava, sıcak su, su
Sıcaklık:
-10°C/300°C Max 10 bar

Bağlantılar:
DIN 2501'e göre flanşlı (DIN EN 1092)
PN 16 (DIN 2533)

Applications:
Steam, gas, compressed air,
hot water, water

Temperature:
-10°C/300°C Max 10 bar

Ends:
Flanged as per DIN 2501
(DIN EN 1092)
PN 16 (DIN 2533)